

Hersteller

Kunde

VEM motors Thurm GmbH
Äußere Dresdner Str. 35

08066 ZWICKAU
Deutschland

Drehstrommotoren mit Käfigläufer,
 Graugussgehäuse

IE3-B41R 80 G4

Einbaulage



Bauform: IM B5
 Flansch: FF 165[A 200]
 Klemmkastenlage: oben
 Bremse: BZFM 1,6
 Fremdlüfter:

Klemmenkasten: KA 05
 Kabelverschraubung O: 1 xVerschlussstopfen

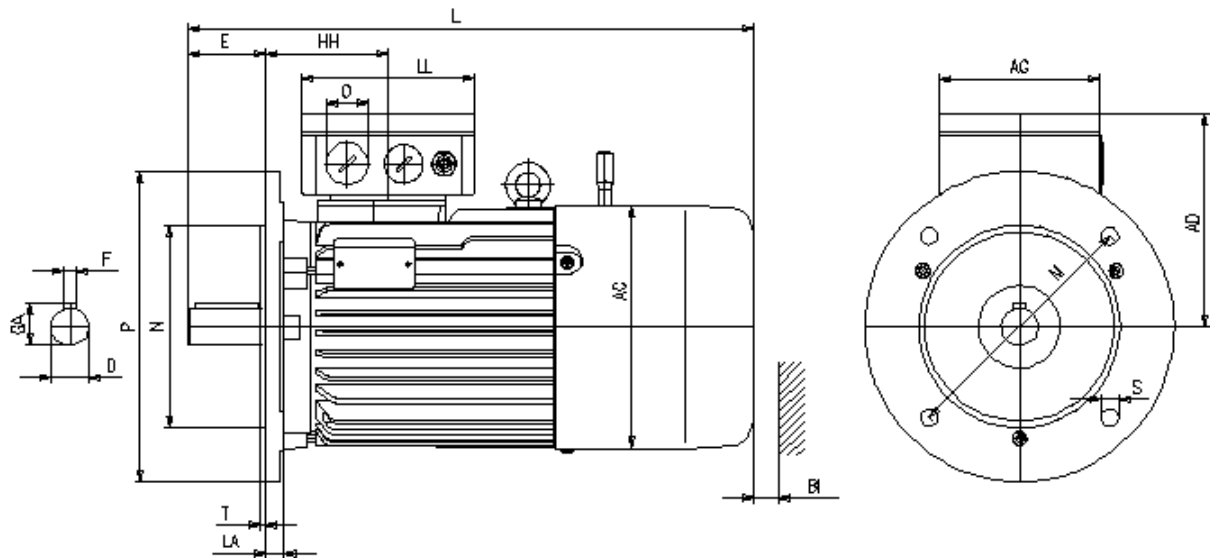

Motor

A	AA	AB	AC	AD	B	B'	BA	BA'	BB	C	CA	K	K'
-	-	-	157	a.A.	-	-	-	-	-	-	-	-	-
										Schutzdach		Anschlusskasten	
L	LC	H	HA	HD	HH	BI	L		AG	LL	BE	AH	
349	-	80	-	-	70	16			92	92	-	-	

Flansch

P	N	LA	M	T	S	Toleranzen			
200	130	10	165	3,5	11	H	N	D	DA
						-0,5	j6	k6	k6

Welle-DS

D	E	GA	F	DB
19	40	21,5	6	DIN 332 DS - M6

Welle-NS

DA	EA	GC	FA
-	-	-	-

DB...Zentrierbohrung

Lieferbedingungen und/oder amtliche Vorschriften: IEC / EN 60034-1

Dieses Dokument wurde elektronisch hergestellt, alle Angaben sind nur nach Bestätigung durch den Hersteller verbindlich.